

GRU A BANDIERA A MENSOLA CON BRACCIO IN TRAVE TIRANTATA MOTORIZZATO A UNA VELOCITÀ **MOD. CMM2 RE**

Braccio rotante con cuscinetti a sfere. • Freno regolabile a nastro. • Impianto elettrico • Rotazione del braccio motorizzata a una velocità Verniciatura epossidica: colori standard: Parti fisse RAL 5015, parti mobili RAL 1023. • Marcatura CE secondo Direttiva Macchine 2006/42/CE

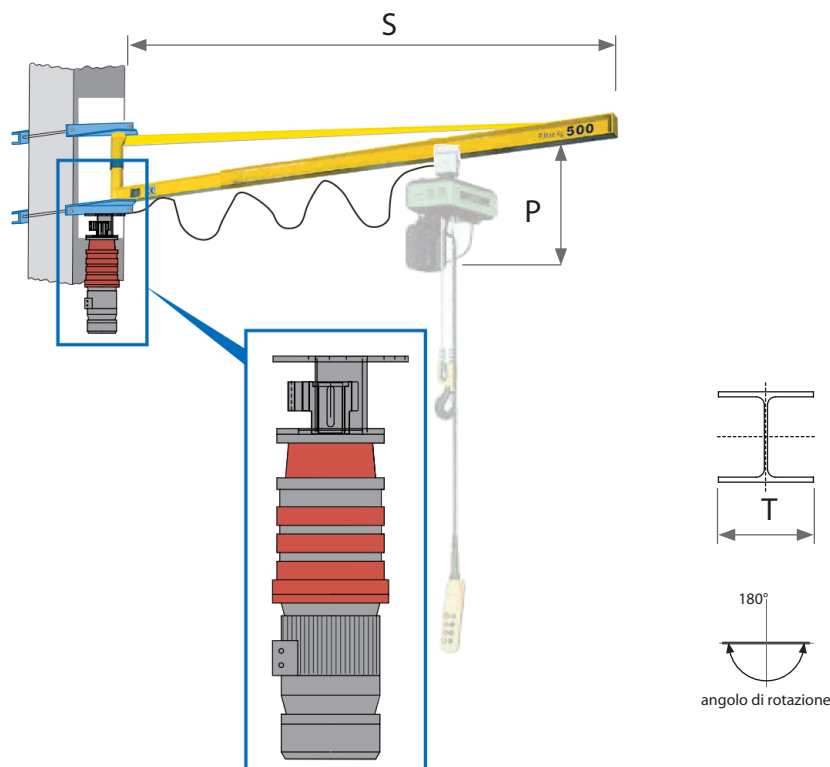

Tipo/Type	Portata KG	Braccio S (mt)	Ala Trave T (mm)	Pilastro standard mm	Controstaffe e Tiranti Tipo
CMM2 RE 250/5	250	5	100	300	B
CMM2 RE 250/6	250	6	100	300	B
CMM2 RE 250/7	250	7	120	300	C
CMM2 RE 250/8	250	8	120	300	E
CMM2 RE 500/4	500	4	120	300	B
CMM2 RE 500/5	500	5	120	350	C
CMM2 RE 500/6	500	6	140	350	C
CMM2 RE 500/7	500	7	140	300	E
CMM2 RE 500/8	500	8	140	300	F
CMM2 RE 1000/4	1000	4	140	300	C
CMM2 RE 1000/5	1000	5	160	350	E
CMM2 RE 1000/6	1000	6	160	350	E
CMM2 RE 1000/7	1000	7	160	350	E
CMM2 RE 1000/8	1000	8	180	350	G
CMM2 RE 2000/4	2000	4	160	350	F
CMM2 RE 2000/5	2000	5	150	350	G