

GRU A BANDIERA A MENSOLA CON BRACCIO SNODATO **MOD. CMMBS**

Braccio snodato articolato su cuscinetti a sfere. • Freno registrabile a nastro, su entrambi i bracci. • Impianto elettrico. • Istruzioni per il montaggio.
Verniciatura epossidica: colori standard: Parti fisse RAL 5015 , parti mobili RAL 1023. • Marcatura CE secondo Direttiva Macchine 2006/42/CE.

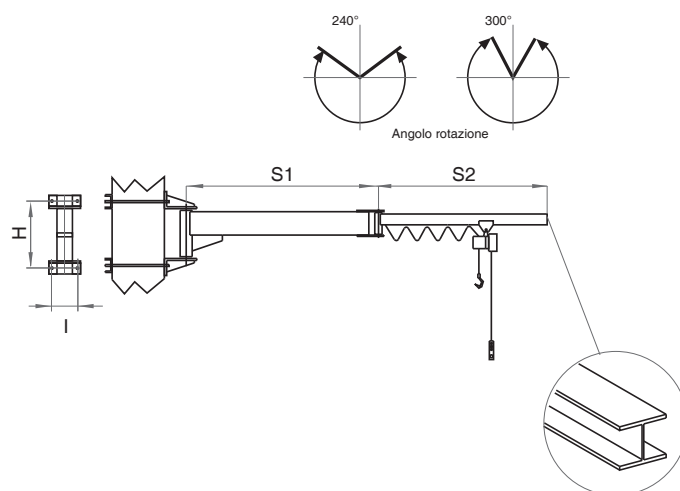

Varianti pilastro fuori standard per installazione mensole		
Riferimento larghezza fronte del pilastro (mm)		
200/290	310/450	460/800

A richiesta:

Freno pneumatico su 1° braccio.

Staffatura per paranco fisso in punta.

Sistema di bloccaggio del carrello porta-paranco in punta del 2° braccio.

Tipo/Type	Portata KG	Braccio S1	Braccio S2	Pilastro Standard mm	Controstaffe e Tiranti Tipo
CMM BS 125/3	125	1	2	300	A
CMM BS 125/4	125	2	2	300	A
CMM BS 125/5	125	2	3	300	A
CMM BS 125/6	125	3	3	300	B
CMM BS 125/7	125	3	4	300	D
CMM BS 125/8	125	4	4	300	D
CMM BS 250/3	250	1	2	300	A
CMM BS 250/4	250	2	2	300	B
CMM BS 250/5	250	2	3	300	B
CMM BS 250/6	250	3	3	300	B
CMM BS 250/7	250	3	4	300	C
CMM BS 250/8	250	4	4	300	C
CMM BS 500/3	500	1	2	300	B
CMM BS 500/4	500	2	2	300	B
CMM BS 500/5	500	2	3	300	C
CMM BS 500/6	500	3	3	350	C
CMM BS 500/7	500	3	4	350	E
CMM BS 500/8	500	4	4	350	E
CMM BS 1000/3	1000	1	2	350	B
CMM BS 1000/4	1000	2	2	350	C
CMM BS 1000/5	1000	2	3	350	E